

# PrintJet MINI

PrintJet MINI

3049980000



Etiketmaskine, brugermanual



# Indhold

<b>1</b>	<b>Om denne dokumentation</b>	<b>4</b>	
1.1	Samlet dokumentation	4	
1.2	Symboler	4	
1.3	Garanti og ansvar	5	
1.4	Ophavsret	5	
1.5	Garantibetingelser	5	
<b>2</b>	<b>Generelle sikkerhedsanvisninger</b>	<b>6</b>	
2.1	Generelle anvisninger til betjening	6	
2.2	Genanvendelse iht. WEEE	7	
2.3	Tilsluttet brug	8	
2.4	Resterende risici ved brug af enheden	8	
2.5	Sikkerhedsanordninger og afskærmninger	9	
2.6	Krav til personalet	9	
<b>3</b>	<b>Produktbeskrivelse</b>	<b>10</b>	
3.1	Printer	11	
3.2	Touchskærm	14	
<b>4</b>	<b>Opsætning</b>	<b>18</b>	
4.1	Udpakning	18	
4.2	Leveringsomfang	18	
4.3	Opstilling af printer	18	
4.4	Tilslut printer	20	
4.5	Tilslut printer	20	
4.6	Isætning af blækpatroner	20	
4.7	Sprogvalg på touchskærm	21	
4.8	Installation af mærkningssoftware M-Print® PRO	22	
4.9	Klargøring og kalibrering af MultiCard til printeren	23	
<b>5</b>	<b>Betjening</b>	<b>24</b>	
5.1	Henvisninger til betjening	24	
5.2	Ilæggelse af MultiCard	25	
5.3	Softwareindstillinger	26	
	5.4	Printning af MultiCard	26
	5.5	Betjening på touchskærm	26
<b>6</b>	<b>Rengøring og vedligeholdelse</b>	<b>30</b>	
6.1	Sikkerhedsanvisninger	30	
6.2	Rensning af blækpatron	30	
6.3	Udskiftning af blækpatroner	31	
6.4	Udskift blæktank	32	
6.5	Rengøring af printerafdækning/touchskærm	33	
6.6	Opdatering af printersoftware (firmware)	34	
<b>7</b>	<b>Afhjælpning af forstyrrelser</b>	<b>35</b>	
7.1	Generelle anvisninger	35	
7.2	Liste over forstyrrelser	36	
<b>8</b>	<b>Standsning af printer</b>	<b>37</b>	
8.1	Sluk for printeren	37	
8.2	Pak printeren ind og transporter den	37	
8.3	Bortskaffelse af printer	37	
<b>9</b>	<b>Bilag</b>	<b>38</b>	
9.1	Tekniske data	38	
9.2	Bestillingsdata	39	
9.3	Overensstemmelseserklæring	39	

## Producent

Weidmüller Interface GmbH & Co. KG  
Klingenbergstraße 26  
32758 Detmold, Germany  
T +49 5231 14-0  
F +49 5231 14-292083  
www.weidmueller.com

Dokument-nr. 3184200000  
Revision 00/Februar 2026

# 1 Om denne dokumentation

I denne brugermanual finder du alle oplysninger, du skal bruge til en fejlfri drift af printeren PrintJet MINI (herefter kaldet printer eller enhed).

Denne brugermanual skal være læst, forstået og skal overholdes af alle personer, før arbejder, vedligeholdelsesopgaver, rengøring og afhjælpning af forstyrrelser på printeren påbegyndes. Dette gælder især for alle sikkerhedsanvisninger.

Når du har læst brugermanualen, kan du

- betjene printeren sikkert,
- rengøre printeren korrekt,
- udføre de passende tiltag i tilfælde af en forstyrrelse.

Foruden denne brugermanual skal generelle love og andre gældende forskrifter vedrørende forebyggelse af ulykker og miljøbeskyttelse i landet, hvor enheden anvendes, overholdes. Denne brugermanual er en fast del af printeren. Den skal opbevares sammen med printeren under printerens brugstid.

## 1.1 Samlet dokumentation

Den samlede dokumentation omfatter følgende dokumenter:

- Brugermanual PrintJet MINI
- Kort vejledning PrintJet MINI
- Brugermanual M-Print® PRO

Dokumenter og produktdownloads (f.eks. software M-Print® PRO) kan downloades på internettet via vores onlineshop (<https://eshop.weidmueller.com>).

Når du har indtastet varens betegnelse eller varenummeret i søgefeltet, åbnes siden med varen.

Når du derefter trykker på knappen "Produkt downloads", ses varen med tilordnede dokumenter og produktdownloads.

Alternativt kan du også scanne QR-koden på typeskiltet på PrintJet MINI eller i den vedlagte informationsoversigt. Når varens nummer er blevet indtastet, ses de downloads, der står til rådighed.

### Varenumre

- PrintJet MINI: 3049980000
- M-Print® PRO: 1905490000

## 1.2 Symboler

Advarslerne i denne dokumentation er udformet forskelligt alt efter farekategorien.

### FARE

#### Livsfare

En henvisning med signalordet "**FARE**" angiver en fare, der medfører alvorlige kvæstelser eller livsfare, hvis faren ikke undgås.

### ADVARSEL

#### Livsfare

En henvisning med signalordet "**ADVARSEL**" angiver en fare, der kan medføre alvorlige kvæstelser eller livsfare, hvis faren ikke undgås.

### FORSIGTIG

#### Fare for kvæstelser

En henvisning med signalordet "**FORSIGTIG**" angiver en fare, der kan medføre kvæstelser, hvis faren ikke undgås.

### OBS

#### Fare for tingsskader

En henvisning med signalordet "**OBS**" angiver en fare, der kan medføre tingsskader, hvis faren ikke undgås.

Der anvendes andre formateringer i de andre tekster, som har følgende betydning:



Tekster ved siden af denne pil er anvisninger, som ikke vedrører sikkerheden, men som indeholder vigtige informationer for et korrekt og effektivt arbejde.

- ▶ Handlingsanvisninger ses med den sorte trekant foran teksten.
- Lister er markeret med en streg.

### 1.3 Garanti og ansvar

Forpligtelserne anført i leveringsaftalen, de almindelige salgs- og leveringsbetingelser for Weidmüller Interface GmbH & Co. KG samt gældende retsfor skrifter gælder for det tidspunkt, hvor aftalen blev underskrevet.

Alle oplysninger og anvisninger i denne brugermanual er blevet udfærdiget i overensstemmelse med gældende standarder og forskrifter, den nyeste teknologi og vores omfattende viden og erfaring.

Garanti- og ansvars krav for personskader og tingsskader udelukkes, hvis de kan tilskrives en eller flere af følgende årsager:

- Utilsigtet eller u hensigtsmæssig brug af printeren (se kapitel 2.3 på side 8).
- Ukorrekt installation, i brugtagning, betjening, vedligeholdelse eller rengøring af printeren.
- Betjening af printeren med defekt eller ukorrekt placeret printerafdækning.
- Tilsidesættelse af brugermanualen.
- Brug af uuddannet personale.
- Ombygninger på printeren (modifikationer eller andre ændringer på printeren er ikke tilladt. Tilsidesættelse medfører, at printerens EF-overensstemmelse bortfalder).
- Tekniske ændringer.
- Åbning af printerafdækning.
- Brug af blækpatroner, hvis holdbarhed er udløbet.
- Brug af ikke godkendte reservedele eller reservedele, som ikke overholder de tekniske krav.
- Katastrofer, påvirkning fra eksterne elementer og force majeure.

Vi forbeholder os ret til at foretage tekniske ændringer som led i den videre udvikling og forbedring af funktioner.

### 1.4 Ophavsret

Denne brugermanual er beskyttet af loven om ophavsret og er kun beregnet til intern brug.

Enhver brug uden for rammerne af ophavsretten er ikke tilladt uden skriftlig tilladelse fra Weidmüller Interface GmbH & Co. KG. Dette gælder især for kopiering og oversættelse.

Overtrædelse medfører krav om skadeserstatning. Der tages forbehold for yderligere krav.

### 1.5 Garantibetingelser

Garantibetingelserne er indeholdt i de almindelige salgs- og leveringsbetingelser for Weidmüller Interface GmbH & Co. KG.

## 2 Generelle sikkerhedsanvisninger

### ADVARSEL

#### Tilsidesættelse af sikkerhedsanvisningerne kan medføre alvorlige kvæstelser!

Fare for personer på grund af elektriske og kemiske påvirkninger

- ▶ Læs sikkerhedsanvisningerne og oplysningerne om farer i dette kapitel omhyggeligt igennem, før printeren tages i brug.
- ▶ Ud over anvisningerne i denne brugermanual skal gældende, nationale arbejds-, drifts- og sikkerhedsanvisninger også overholdes.
- ▶ Overhold virksomhedsinterne forskrifter.

I følgende tilfælde skal du slå printeren fra strømmen og kontakte en kvalificeret servicetekniker:

- Strøm- og tilslutningskablet, strømforsyningen eller stikket er slidt eller beskadiget.
- Væske er trængt ind i printeren.
- Printeren er faldet ned, eller afdækningen er blevet beskadiget.
- Printeren lever ikke op til den krævede standard, f.eks. dårlig printkvalitet eller utilstrækkelig styrke over for udtværing og ridser.

### FORSIGTIG

#### Fare for kvæstelser pga. en åben printer!

Indgreb i en åben printer kan medføre snitsår og klemning.

- ▶ Fjern aldrig printerafdækningen.
- ▶ Få komponenter inden i enheden udskiftet af en servicetekniker fra Weidmüller.

### OBS

#### Skade på enheden!

Printerafdækningen må ikke fjernes.

Hvis printerens kabinet fjernes, bortfalder alle garantikrav.

- Sørg for, at alle personer, der arbejder med enheden, har læst og forstået brugermanualen.
- Brug kun printeren som tilsigtet (se kapitel 2.3 på side 8).
- Sørg for, at alle sikkerheds- og advarselstegn på printeren er tydelige, og forny dem, hvis det er nødvendigt.
- Lad kun arbejder på enheden blive udført af et instrueret personale.

- Opbevar altid brugermanualen sammen med enheden. Sørg for, at brugermanualen altid er tilgængelig for alle, som bruger enheden.

### 2.1 Generelle anvisninger til betjening

- Sørg for, at omgivelsesbetingelserne er passende, når printerens installationssted skal vælges (se kapitel 9.1 på side 38).
- Kontrollér, at åbningerne i enhedens afdækning ikke blokeres eller tildækkes.
- Sluk ikke printeren!
- Sluk ikke printeren! Printeren skifter automatisk til standbytilstand. Driftsparametre bibeholdes kun, så længe printeren er tændt. Disse sørger f.eks. for, at blækpatronen renses optimalt.
- Hold servicedækslet lukket under brugen.



Brug kun Weidmüller produkter, eller produkter, der er godkendt af Weidmüller (mærkningssoftware M-Print® PRO, MultiCards og blækpatron). Forstyrrelser, mangelfuld printkvalitet og skader på printeren, som skyldes brug af ikke godkendt og uegnet tilbehør og forbrugsmateriale, er udelukket fra garantien.

### 2.1.1 Håndtering af blækpatron

- Opbevar blækpatronen uden for børns rækkevidde.
- Blækket må ikke indtages. Undgå enhver kontakt med slimhinderne. Hvis du kommer til at sluge blæk, skal du skylle din mund og drikke masser af vand. Fremkald ikke opkastning.
- Håndtér altid blækpatronen forsigtigt, da blæk kan blive spildt og forårsage forurening.
- Håndtér altid en brugt blækpatron forsigtigt, da der kan være en lille rest blæk tilovers på dysepladen. Kommer der blæk på huden, skal huden vaskes grundigt af med sæbe og vand.
- Berør aldrig blækpatronens dyseplade.
- Skil ikke blækpatronen ad og prøv ikke at genopfylde den.
- Opbevar uåbnede blækpatroner køligt og tørt, hvis muligt i et køleskab ved ca. 4 °C til 21 °C.
- Tag blækpatronen ud af printeren, hvis printeren ikke skal bruges over længere tid eller hvis den f.eks. skal slukkes for natten.
- Skal en blækpatron mellemlagres, skal du placere de medfølgende beskyttelseshætter på dysepladen for at beskytte blækket mod udtørring.
- Brug ingen blækpatroner, hvis udløbsdatoen er overskredet.
- Nærmer udløbsdatoen sig for blækket (trykt på emballagen), ses en melding på touchskærmen. For at få de bedst mulige udskrivningsresultater skal blækket bruges op inden datoen på blækpatronens etiket.

#### OBS

#### Skader på enheden som følge af gammelt blæk!

Brug af blæk, hvor udløbsdatoen er overskredet, kan medføre dårligere udskrivningskvalitet og bestandighed.

### 2.2 Genanvendelse iht. WEEE

Produkter, der er markeret med dette symbol, er underlagt direktivet: 2012/19/EU: Affald af elektrisk og elektronisk udstyr

Produkterne indeholder stoffer, der kan være skadelige for miljø og sundhed. Smid derfor ikke produkterne ud med husholdningsaffaldet.

Produkterne kan returneres til Weidmüller, når de ikke længere kan bruges. Vi sørger for, at de bortskaffes korrekt. Send produkterne korrekt indpakket til den lokale forhandler.

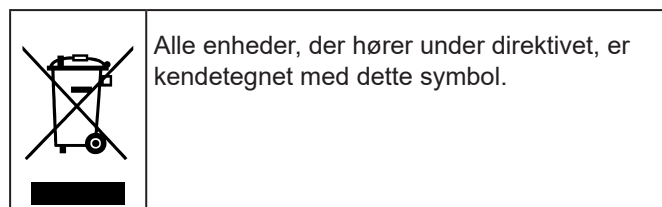

## 2.3 Tilsigtet brug

Printeren er sammen med mærkningssoftwaren M-Print® PRO udviklet til udskrivning af MultiCards til erhvervs- og industrimæssig brug. Al anden brug er ikke tilladt. En ikke-tilsigtet brug af medfører, at garantikrav og mangelbeføjelse mod producenten bortfalder med det samme.

Brug af produktet til andre formål end de anførte eller en tilsidesættelse af betjeningsforskrifterne og advarslerne kan medføre alvorlige fejlfunktioner, personskader eller tingsskader.

Brug kun mærkningssoftwaren M-Print® PRO, MultiCards og blæk, der af Weidmüller er godkendt til dette mærkningssystem.

Weidmüller kan ikke garantere for printkvaliteten og bestandigheden, hvis der bruges en anden mærkningssoftware og andre MultiCards samt andet blæk.

Alle former for krav pga. skader som skyldes ikke-tilsigtet brug udelukkes. Anlægsoperatøren er alene ansvarlig for skader, som skyldes ikke-tilsigtet brug.

Tilsigtet brug omfatter også

- At alle oplysninger i brugermanualen overholdes.
- At betjenings- og vedligeholdelsesbetingelserne overholdes.

### Strukturelle ændringer på enheden

Konstruktion og godkendelse er baseret på den tyske lov om udstyr og produktsikkerhed ("Produktsicherheitsgesetz"). Der må aldrig foretages ændringer på printerens. Tilsidesættelse medfører, at printerens mister EU-overensstemmelsen. Sådan et brug fritager printerens producent for garantikrav.

Få udskiftet komponenter på printerens, hvis disse ikke fungerer korrekt, af en servicetekniker fra Weidmüller.

## 2.4 Resterende risici ved brug af enheden

Enheden er konstrueret iht. den tekniske stand og overholder anerkendte sikkerhedstekniske regler. Enhedens brug kan dog stadig blive forringet under driften.

Enheden er kun beregnet til tilsigtet brug.

Ved brug af enheden skal advarsler på enheden og sikkerhedsanvisningerne i denne brugermanual overholdes.

### 2.4.1 Farer på grund af elektricitet

#### FARE

##### Farlig elektrisk spænding!

Berøring af spændingsførende dele er direkte livsfarligt. Skader på isoleringen eller enkelte komponenter kan være livsfarligt.

- ▶ Kun elektrikere må arbejde med printerens elektriske komponenter.
- ▶ Tilslut kun enheden til en korrekt jordet stikdåse med sikring.
- ▶ Tilslut ikke printerens til en stikdåse med afbryder eller tidsstyrede stikdåser.
- ▶ Brug ikke slidte kabler.
- ▶ Kontrollér regelmæssigt printerens elektriske komponenter for mangler, f.eks. løse forbindelser eller skader på isoleringen.
- ▶ Ved mangler skal printerens strømforsyning slås fra med det samme og skaderne repareres.
- ▶ Få alle tilslutningskabler og stik kontrolleret af en elektriker mindst hver 6. måned!
- ▶ Adskil ikke strømforsyningen ved defekter. Bestil en passende reservedel hos Weidmüller.
- ▶ Når printerens tilsluttes med en forlængerledning, skal det sikres, at belastningsstrømmen ikke overskrider kablets tilladte belastning.
- ▶ Hold fugt væk fra spændingsførende dele, da det kan medføre kortslutning. Vær især opmærksom på dette, når printerens skal gøres ren.
- ▶ Ændringer i det elektriske udstyr, der er udført efter testen, skal overholde DIN EN 60204-1.

### 2.4.2 Farer på grund af brug af forkerte reservedele

#### OBS

##### Skader som følge af mangelfulde eller forkerte reservedele!

Forkerte eller mangelfulde reservedele kan medføre skader, fejlfunktioner eller totalt svigt. Brug kun originale reservedele.

Bestil reservedelene hos Weidmüller Interface GmbH & Co. KG. De nødvendige detaljer vedrørende reservedele fremgår af kapitel 9.2 på side 39.

## 2.5 Sikkerhedsanordninger og afskærmninger

Printeren er udstyret med de følgende sikkerhedsanordninger:

- Servicedæksel (til blæktank og blækpatron)
- 24 volt strømforsyning med strømkabel



Printeren må ikke sættes i drift uden printerafdækning. Printerafdækningen må ikke fjernes.

## 2.6 Krav til personalet

Kun et instrueret personale har lov til at betjene printerens og udføre servicearbejder på den. Instruktion omfatter også, at denne brugermanual er læst helt igennem.



Reparationer må kun udføres efter aftale med Weidmüller service og kun af en elektriker.

### 2.6.1 Kvalifikationer, som personalet skal have

Personalets ansvar for ibrugtagning, betjening, vedligeholdelse og rengøring skal defineres tydeligt.

Personalet skal have følgende kvalifikationer til de forskellige arbejder:

#### Instrueret, kvalificeret personale

Instrueret, kvalificeret personale skal kunne udføre sit arbejde og erkende og undgå potentielle farer på egen hånd som følge af en uddannelse, viden og erfaring samt kendskab til gældende forskrifter.

#### Elektriker

Elektrikere skal kunne arbejde uafhængigt på elektrisk udstyr og kunne erkende og undgå potentielle farer på egen hånd som følge af en uddannelse, viden og erfaring samt kendskab til gældende normer og forskrifter. Elektrikere er blevet uddannet til det særlige arbejdet og kender til de relevante standarder og forskrifter.

### 3 Produktbeskrivelse

Inkjet-printeren **PrintJet MINI** er et mærkningssystem til MultiCards kombineret med mærkningssoftwaren M-Print® PRO.

Der kan fremstilles individuelle driftsmiddelmærker med mærkningssystemet. Printerens udskriver mærker i Multi-Card-format til afbrydere, automater, rækkeklammer, kabler, ledninger eller ventiler. **PrintJet MINI** gør det muligt at printe meget små skriftstørrelser. Selv de mindste tegn kan nemt læses, hvilket betyder, at informationstætheden på mærkerne kan øges.

MultiCards tilføres separat via skuffen.

Det tilførte MultiCard printes med et UV-hærdende blæk af printermodulet og hærdes derefter ved hjælp af UV-stråler. Til sidst transporteres MultiCard ud af enheden via skuffen. Derefter kan det printede MultiCard fjernes.

MultiCard kan bruges med det samme.

## 3.1 Printer

### 3.1.1 Oversigter

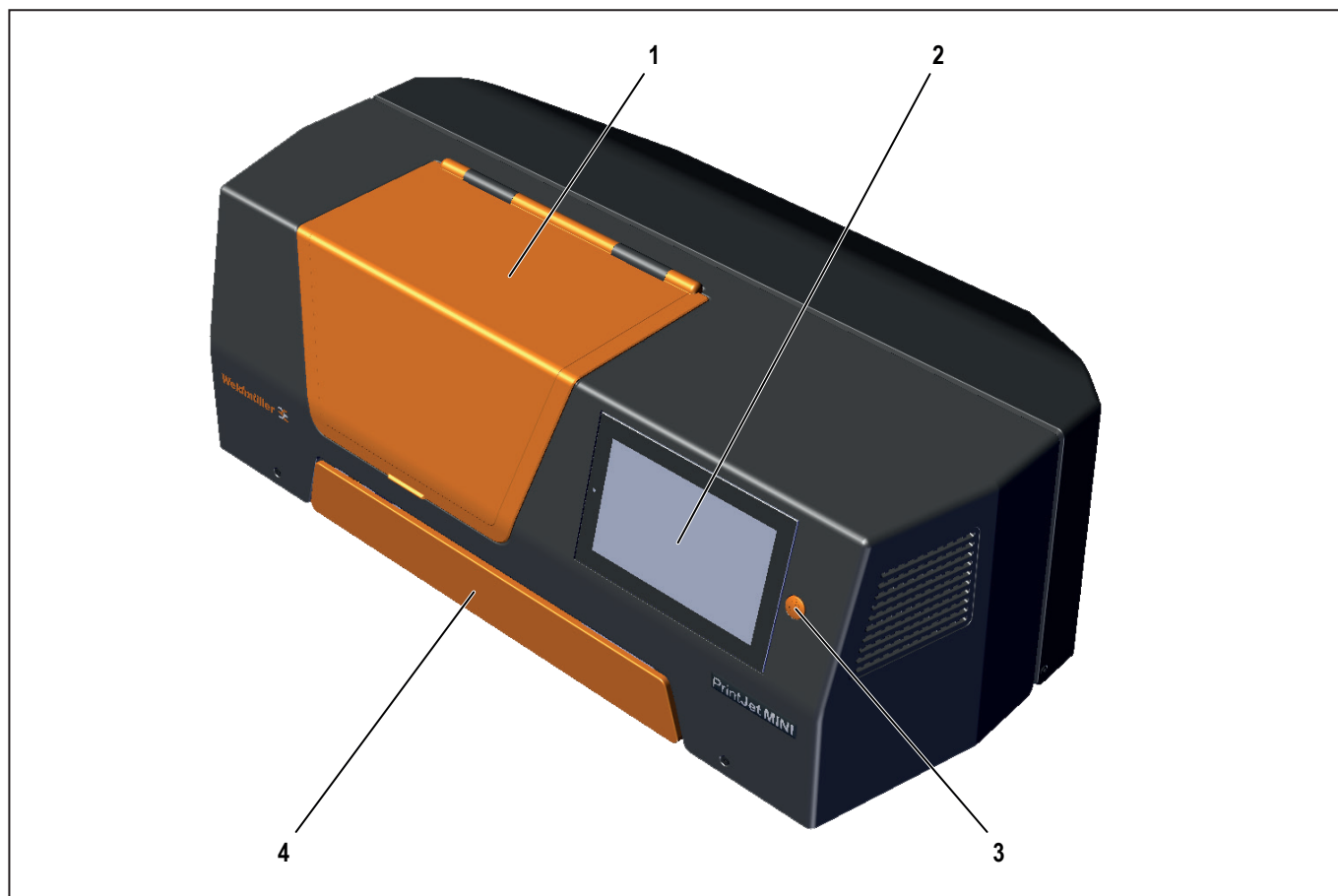

Billede 3.1 Printer set forfra

- 1 Servicedæksel (til blæktank og blækpatron)
- 2 Touchskærm
- 3 Tænd-/slukknop
- 4 Låg til skuffe (til MultiCard)



Billede 3.2 Printer set bagfra

- 1 Tilslutninger
- 2 Typeskilt

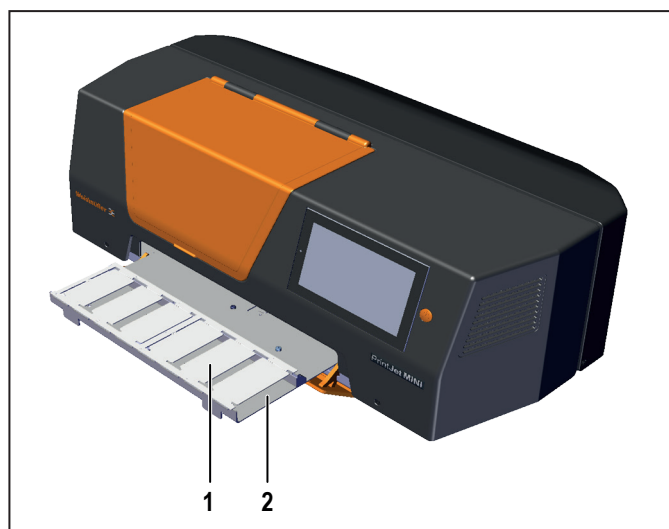

Billede 3.3 Skuffe (åbnet)

- 1 Skuffe (åbnet)
- 2 MultiCard

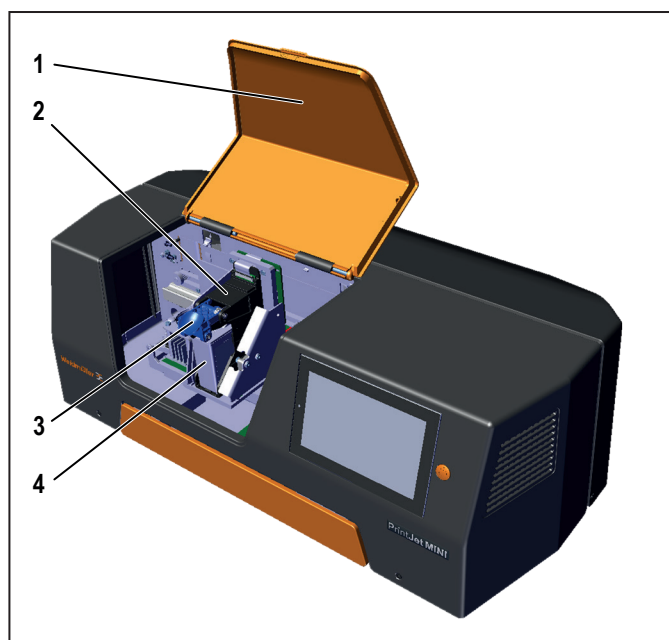

Billede 3.4 Servicedæksel (åbnet)

- 1 Servicedæksel (åbnet)
- 2 Printermodul inkl. holder til blækpatronen
- 3 Låsning
- 4 Blækpatron

### 3.1.2 Tilslutninger

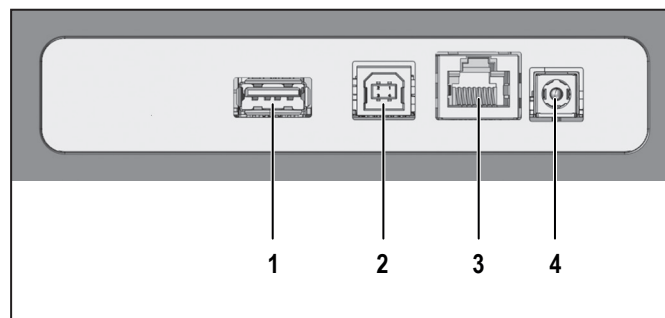

Billede 3.5 Tilslutninger

- 1 USB-A port til USB-stik
- 2 USB-B-connector printer/pc
- 3 Ethernet-port (LAN-forbindelse)
- 4 Tilslutning til strømkabel (24 volt)

### 3.1.3 Typeskilt

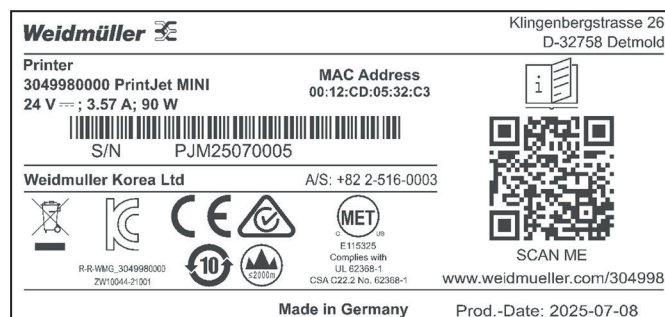







Billede 3.6 Typeskilt

Typeskiltet indeholder informationer om spænding, artikelnummer, serienummer og MAC-adresse (netværkskortets adresse).

## 3.2 Touchskærm



Billede 3.7 Startbillede (hovedmenu "Systemstatus")





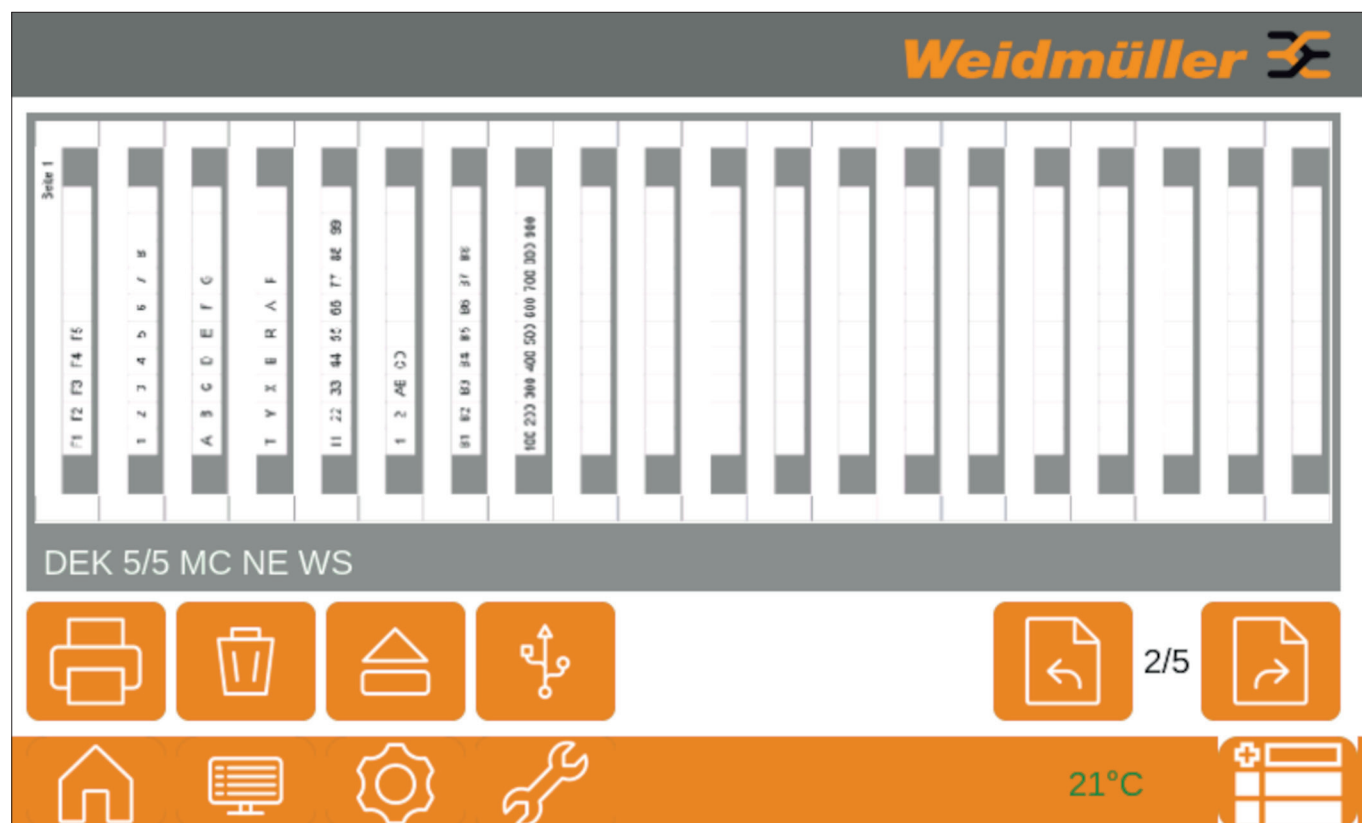

Symbol	Hovedmenu/ funktion	Beskrivelse
	Systemstatus	Viser printerens aktuelle status: Information, om blækpatronen er parat samt niveau
	Jobs	Viser de funktioner og undermenuer, der er til rådighed: Vis udskrift, start udskriftsjob, slet udskriftsjob, åbn/luk skuffe, USB-stik udskriftsjob, vis næste/forrige udskriftsjob
	Optioner	Viser de undermenuer, der er til rådighed: Indstillinger, service, systeminformation, sprog
	Kør printermodu- let til servicepo- sition	Kør printermodulet med blækpatronen i en serviceposition. Blækpatronen samt blæktanken kan tages ud og isættes i denne position.
	Temperaturviser	Viser enhedens aktuelle temperatur i °C.
	Meldingshistorik	Viser aktuelle og seneste meldinger (f.eks. blækpatron tom, servicedæksel åbnet).

### 3.2.1 Hovedmenu "Jobs"

Vis udskrift findes i denne hovedmenu for det udvalgte udskriftsjob.



Billede 3.8 Hovedmenu "Jobs"

Symbol	Funktion	Beskrivelse
	Start udskriftsjob	Starter det netop valgte udskriftsjob. Når der trykkes på knappen, kører skuffen ud og der ses en dialogboks, hvor det ilagte MultiCard skal bekræftes.
	Slet udskriftsjob	Åbner en dialogboks for at slette udskriftsjobbet. Når dialogboksen bekræftes, slettes det netop valgte udskriftsjob. Derudover kan du slette alle udskriftsjobs.
	Åbn/luk skuffe	Åbner/lukker skuffen.
	USB-stik udskriftsjobs	Åbner en dialogboks for at kunne vælge udskriftsjobs, der er gemt på et USB-stik og som kan udføres.
	Forrige udskriftsjob	Vælger det forrige udskriftsjob. Det valgte udskriftsjob ses i vis udskrift.
	Næste udskriftsjob	Vælger det næste udskriftsjob. Det valgte udskriftsjob ses i vis udskrift.

### 3.2.2 Hovedmenu "Optioner"



Billede 3.9 Hovedmenu "Optioner"

#### Undermenu

Indstillinger

Service

Systeminformation

Sprog

#### Beskrivelse





Muliggør indstillinger mhp. IP-adresse, printerens navn, porten eller slettefunktioner til udskriftsjobs.

Viser de undermenuer, der er til rådighed: Adgang for serviceteknikker, dyse-test og firmware-opdatering

I denne undermenu vises systeminformationer såsom firmware, serienummer og blækniveau i patronen samt blæktank. Derudover kan du se licensinformationerne her.

I denne undermenu indstilles brugerfladens sprog.

### 3.2.3 Brugerfladens funktionselementer

Symbol	Betegnelse	Beskrivelse
	Bekræft	Bekræfter en foretaget ændring.
	Annuller	Forkaster en foretaget ændring/lukker den aktuelle dialogboks.
	Gem	Gemmer indstillingen.
	Slet alle	Sletter alle udskriftsjobs.

### 3.2.4 Beskrivelse af MultiCard

Der kan printes MultiCards af plast med printeren.

Mærkningssystemet, som består af printeren PrintJet **MINI** og mærkningssoftwaren M-Print® PRO, er udviklet til MultiCards fra Weidmüller.

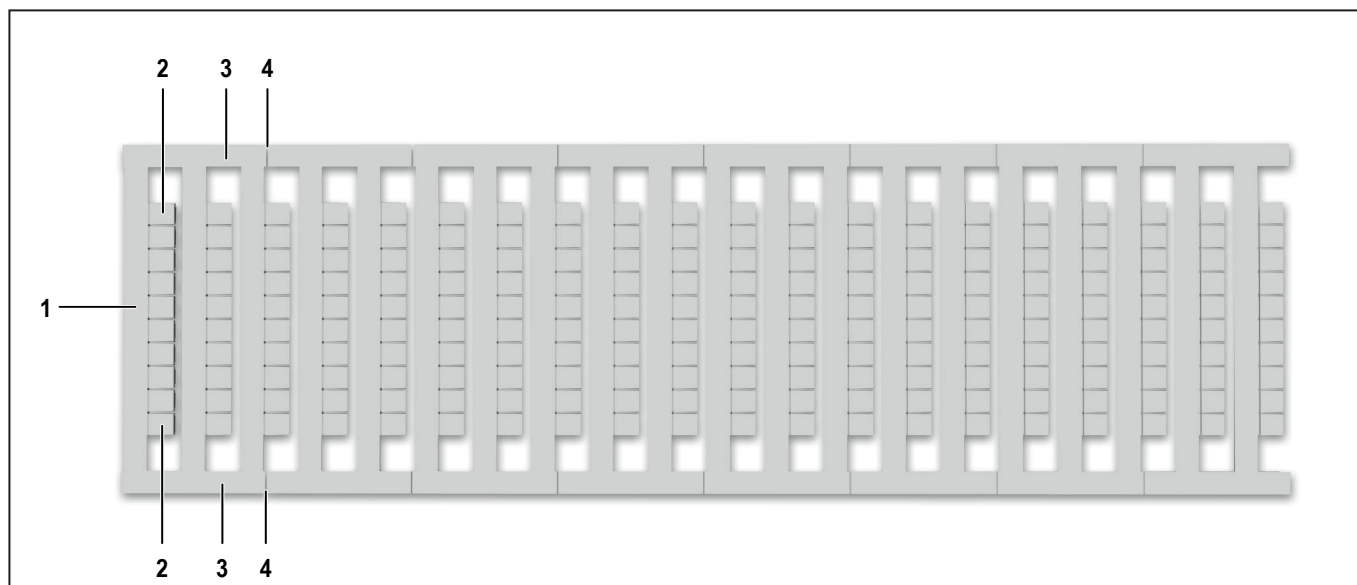

Billede 3.10 Beskrivelse af MultiCard

- 1 Første projektbetegnerflade
- 2 Mærkeflade
- 3 Sidestykke
- 4 Brudpunkt

MultiCards kan kun ilægges og printes separat i skuffens holder.

MultiCards kan opdeles i enkelte segmenter ved hjælp af brudpunkter. Og disse segmenter og deres mærketype kan så printes separat.

- For at printe et enkelt segment, skal du knække et MultiCard ved det beregnede brudpunkt og lægge segmentet venstrejusteret ind i holderen (se 5.2 på side 25).

## 4 Opsætning

### 4.1 Udpakning

#### OBS

#### Tingsskader!

Ved ukorrekt transport kan blæk sive ud og gøre enheden snavset eller beskadige den.

► Printerens må ikke transporteres på hovedet.

- Åbn emballagen.
- Tag alt tilbehør ud.
- Løft printerens med flamingomaterialet ud af kassen.
- Fjern flamingomaterialet.



Opbevar den originale emballage til eventuelle transporter.

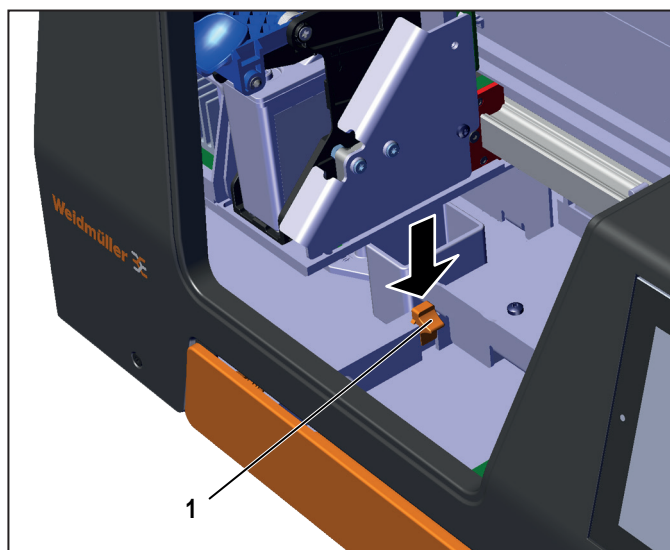

Billede 4.1 Tryk transportsikringen ned

- Åbn servicedækslet.
- Tryk den orangefarvede transportsikring (1) ned.

### 4.2 Leveringsomfang

Når du har taget printerens og alt tilbehør ud af emballagen, skal du kontrollere, om leveringen er fuldstændig:

- PrintJet **MINI**
- Blækpatron
- Blæktank
- Strømforsyning med strøm- og tilslutningskabel
- USB-kabel
- LAN-kabel
- Emballage til MultiCard DEK 5/5
- Kort oversigt over download af mærkningssoftwaren M-Print® PRO og brugermanualen

Blækpatronen er vedlagt separat og er ikke sat ind i printerens.

### 4.3 Opstilling af printer

#### OBS

#### Tingsskader!

- Brug ikke printerens i nærheden af potentielle elektromagnetiske felter, som f.eks. højttalere eller basisstationer for trådløse telefoner. Disse kan påvirke printerens funktion.
- Placer printerens på et plant, stabilt underlag. Printerens fungerer ikke korrekt, hvis den står vippet eller skråt.
- Undgå steder, hvor printerens udsættes for store ændringer i temperatur og fugtighed, direkte sollys, kraftigt lys, for høj varme eller meget støv.
- Undgå steder, som udsættes for stød eller vibrationer. Undgå overførsel af vibrationer.



Overhold de nødvendige betjenings- og vedligeholdelsesafstande.

- Stil printerens på et underlag, som på alle sider er længere end printerens grundflade.
- Sørg for nok plads til printerens skuffe.
- Sørg for nok lufttilførsel omkring printerens.

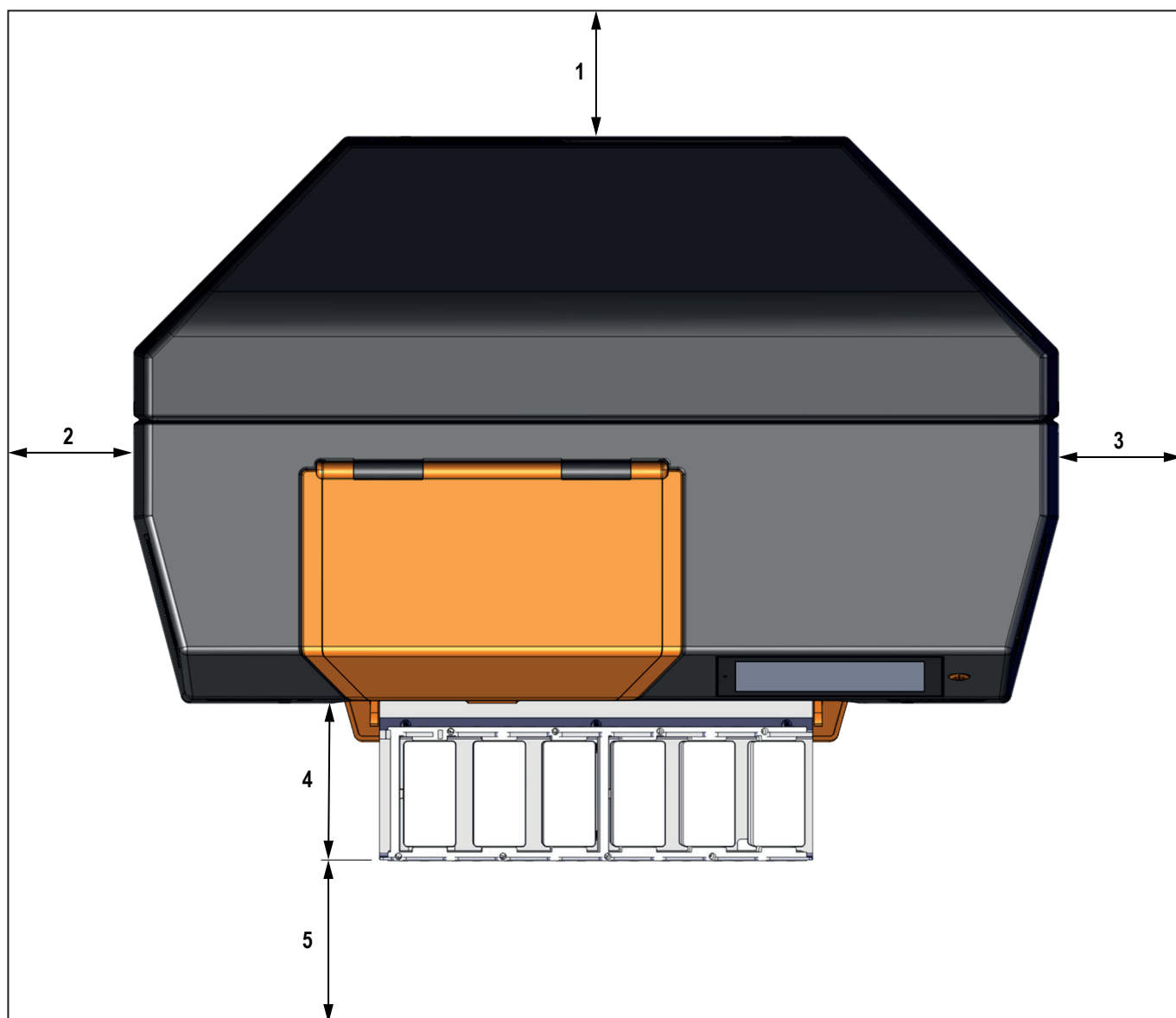

Billede 4.2 Betjenings- og vedligeholdelsesafstande

- 1 100 mm
- 2 100 mm
- 3 100 mm
- 4 90 mm
- 5 100 mm

## 4.4 Tilslut printer

### FARE

#### Farlig elektrisk spænding!

- ▶ Kontrollér, at den påtrykte spænding svarer til spændingen, der er angivet på strømforsynings typeskilt.
- ▶ Tilslut kun printeren til en korrekt jordet stikdåse med enkelt sikring.
- ▶ Tilslut **ikke** printeren til en stikdåse med afbryder eller tidsstyrede stikdåser.
- ▶ Kontrollér, at printerens belastningsstrøm ikke overskrider forlængerledningens ampere belastning, når der bruges forlængerledninger.
- ▶ Kontrollér, at bygningens installation er udstyret med passende sikringer, når printeren tilsluttes strømforsyningen.

### FARE

#### Advarsel mod strømstød og brand pga. beskadiget strøm- og tilslutningskabel samt strømforsyning!

- ▶ Kontrollér, at strøm- og tilslutningskablet samt strømforsyningen er uden skader.
- ▶ Lad strøm- og tilslutningskablet samt strømforsyningen være i den oprindelige tilstand.
- ▶ Placer ingen ting oven på strøm- og tilslutningskablet samt strømforsyningen.
- ▶ Sørg for, at kablet ikke knækkes eller bøjes.
- ▶ Træk ikke stikket ud af kontakten ved at trække i kablet.

### 4.4.1 Kabelforbundet tilslutning

Printeren kan sluttes til en pc via USB-kablet eller til det lokale netværk via netværkskablet.

- ▶ Tilslut printeren til en stikdåse i nærheden.
- ▶ Sørg for, at stikdåsen er let tilgængelig.
- ▶ Sørg for, at stikket er sat helt ind i printerens port og i stikdåsen.
- ▶ Udlæg kablet således, at der ikke er fare for at falde over det.



Tilslut først USB-kablet, når mærkningssoftwaren M-Print® PRO er installeret.

## 4.5 Tilslut printer

- ▶ Printeren kan tændes og slukkes med et tryk på tænd-/slukknappen (se kapitel 3.1.1 på side 11).

## 4.6 Isætning af blækpatroner

Der er ingen blækpatron i printeren ved leveringen.

- ▶ Overhold venligst følgende anvisninger:
  - Åbn først blækpatronens emballage, lige inden patronen sættes i printeren.
  - Blækpatronen må ikke rystes, skilles ad og ikke fyldes op igen.
  - Opbevar uåbnede blækpatroner køligt og tørt (anbefalet 4° C til 21° C).
  - Opbevar kun en blækpatron, der netop bruges, med en monteret beskyttelsehætte.
- ▶ Tryk på knappen **Kør printermodul til serviceposition** på touchskærmen. Printermodul kører derefter til en position, i hvilken blækpatronen kan isættes.
- ▶ Åbn servicedækslet.

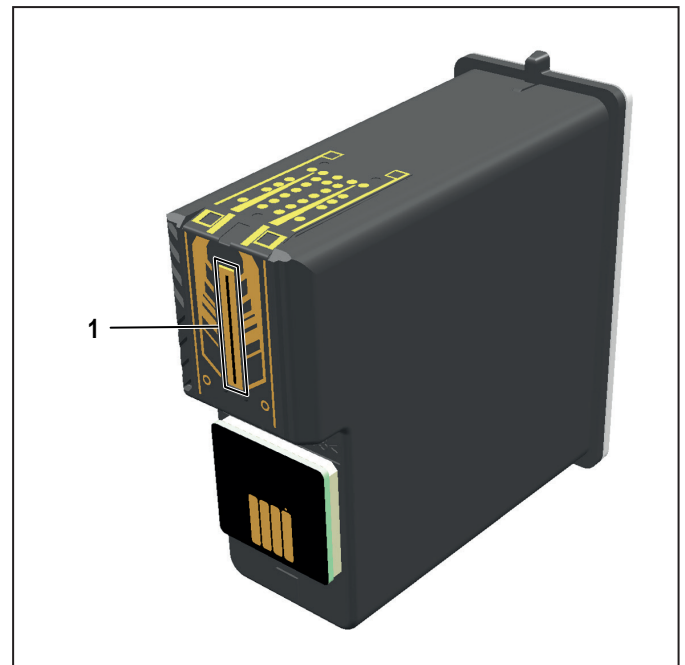

Billede 4.3 Blækpatron - dyseplade

Før blækpatronen isættes, skal dysepladen (1) tørres af med en rengøringsklud.

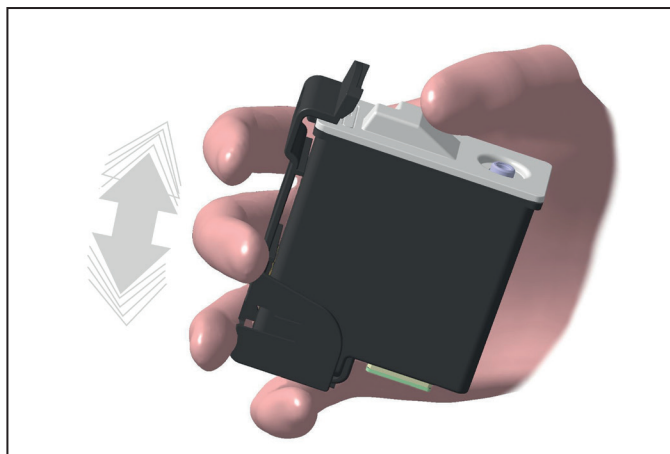

Billede 4.4 Ryst blækpatronen

- ▶ Hold blækpatronen med monteret beskyttelseshætte fast i hånden og ryst den frem og tilbage et par gange.

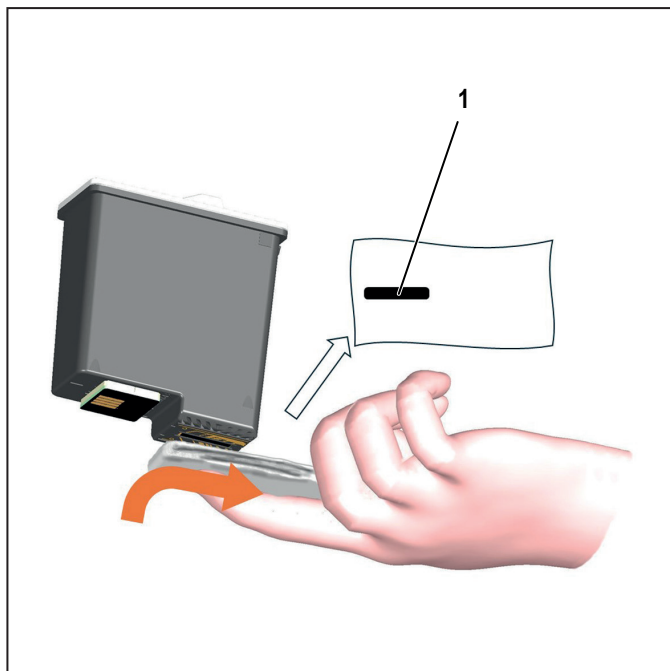

Billede 4.5 Tør dysepladen af

- ▶ Fjern beskyttelseshætten på blækpatronen.
- ▶ Tør forsigtigt dysepladen af med en rengøringsklud, indtil der ses sort blæk (1) på kluden.
- ▶ Ses der intet blæk på kluden, skal du sætte beskyttelseshætten på blækpatronen igen og igen ryste patronen et par gange.

Du kan også lade printeren aktivere blækpatronen for dig. Gå frem som følger:

- ▶ Sæt blækpatronen ind i printeren
- ▶ Luk servicedækslet.
- ▶ Tryk på touchskærmen "Optioner > Service > Aktiver blæk".

Printeren ryster herefter patronen i nogle minutter.

- ▶ Tag derefter blækpatronen ud af printeren.
- ▶ Tør forsigtigt dysepladen af med en rengøringsklud, indtil der ses sort blæk (1) på kluden.
- ▶ Ses der intet blæk på rengøringskluden, skal du igen sætte blækpatronen ind i printeren og gentage rystelsen via touchskærmen ("Optioner > Service > Aktiver blæk").

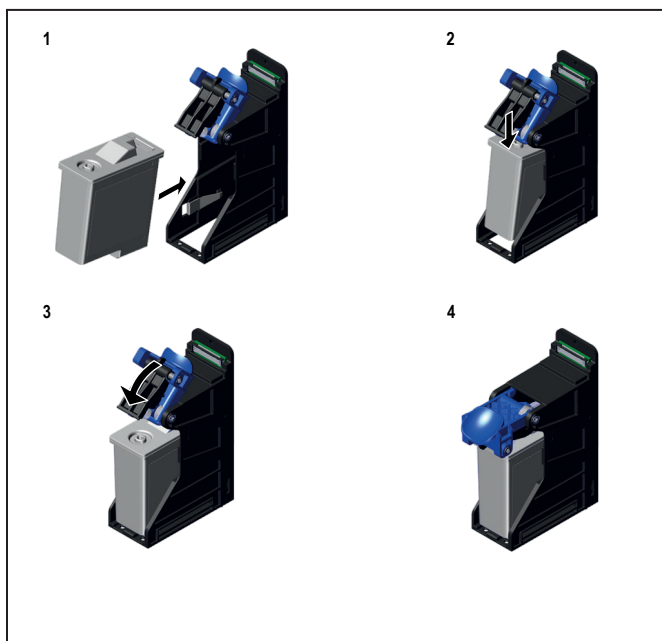

Billede 4.6 Isætning af blækpatroner

- ▶ Sæt blækpatronen ind i holderen fra en let skrå position (billede 1).
- ▶ Tryk blækpatronen en smule ned (billede 2).
- ▶ Billede 3: Drej den blå låsetap ned (billede 3). På billede 4 ses en blækpatron, der er sat i holderen og låst.

## 4.7 Sprogvalg på touchskærm

Når du tænder for printeren, ses hovedmenuen **Systemstatus** på touchskærmen. Er der blevet isat en blækpatron, vises niveauet for denne.



Billede 4.7 Hovedmenu systemstatus

- ▶ Vælg hovedmenuen **Optioner**.
- ▶ Tryk på undermenuen **Sprog**.



Billede 4.8 Undermenu Sprog

- ▶ Vælg det ønskede sprog.  
Sproget ændres, næste gang styringen startes.

## 4.8 Installation af mærkningssoftware M-Print® PRO

Mærkningssystemet er udviklet til operativsystemerne Microsoft Windows® (32 bit version/64 bit version).



Få installation udført af fagudlærte. Der kræves administratorrettigheder til dette. Informationer om mærkningssoftwaren findes i brugermanualen til M-Print® PRO.

Softwareen M-Print® PRO kan downloades gratis på internettet via vores onlineshop (<https://eshop.weidmueller.com>).

Når du har indtastet varens betegnelse eller varenummeret 1905490000 i søgefeltet, åbnes siden med varen. Du ser et downloadlink til den seneste version under menupunktet "Software Support".

- ▶ Start det downloadede program.
- ▶ Vælg det ønskede sprog.  
Installationen starter automatisk, og opsætningsguiden vises på skærmen.

- ▶ Tryk på **Næste**.  
Betingelserne i licensaftalen vises.

- ▶ Accepter betingelserne i licensaftalen, og klik på knappen **Næste** (næste).
- ▶ Vælg installationsarten:

Installationsart	Beskrivelse
Standard	Mærkningssoftwaren M-Print® PRO installeres med standardfunktionerne.
Brugerdefineret	Mærkningssoftwaren M-Print® PRO installeres; ekstramoduler kan vælges/ fravælges.
Fuld	Mærkningssoftwaren M-Print® PRO og alle ekstramoduler installeres.
Netværk	Mærkningssoftwaren M-Print® PRO installeres og kan bruges af flere brugere.

- ▶ Klik på **Standard**, hvis softwaren skal installeres med standardfunktioner.

- ▶ Klik på **Installer**.  
Installationsstatusen vises i statuslinjen.

- ▶ Når installationen er udført, klik på **Udfør**.

### 4.8.1 M-Print® PRO - konfiguration af enkeltbrugerinstallation

Enkeltbruger-installationen skal bruges, hvis systemet styres fra en pc. Mærkningssoftwaren M-Print® PRO er installeret på pc'en.



Få enkeltplads installationen og konfigurationen udført af fagudlærte.  
Informationer om konfiguration findes i brugermanualen til software M-Print® PRO samt i dokumentet `printersetup.pdf`.

## 4.8.2 M-Print® PRO - konfiguration af netværksinstallation

Netværksinstallationen bruges, hvis flere brugere skal arbejde med mærkningssoftwaren M-Print® PRO i et netværk. I stedet for at installere softwaren M-Print® PRO på enhver pc skal den kun installeres på serveren eller på en central pc. Client-pc'erne har adgang til softwaren M-Print® PRO via shared netværkstier.



Få netværksinstallationen og konfigurationen udført af fagudlærte. Der kræves administratorrettigheder til dette.

Informationer om konfiguration findes i dokumentet `printersetup.pdf`.

## 4.9 Klargøring og kalibrering af MultiCard til printeren

Der skal laves nogle indstillinger via mærkningssoftwaren M-Print® PRO for at indstille den korrekte printposition for et MultiCard og for at kompensere for dets fysiske ændringer. Den nøjagtige beskrivelse findes i brugermanualen til mærkningssoftwaren M-Print® PRO.

## 5 Betjening

### 5.1 Henvisninger til betjening

#### **⚠ FORSIGTIG**

##### Fare for kvæstelser!

- ▶ Brug ikke printeren uden afdækning, og før ikke hænderne ind i åbningerne, når printeren er i brug.

#### **⚠ FORSIGTIG**

##### Starter automatisk!

- ▶ Printeren kan til hver en tid starte op uden advarsel, hvis et udskriftsjob sendes over netværket.

#### **OBS**

##### Tingsskader!

Bruges der for gammelt blæk, er resultatet en nedsat printkvalitet eller bestandighed.

- ▶ Overhold venligst følgende anvisninger:
  - Åbningerne i printerens afdækning må ikke blokeres eller tildækkes.
  - Før ikke nogen genstande ind i åbningerne, som ikke er beregnet til det.
  - Sørg for, at der ikke kommer væske ind i printeren.

#### 5.1.1 Længere stilstandstider

Hvis printeren slukkes og står uden strøm, eller bruges printeren ikke, kan blækdyserne blive tilstoppet efter nogen tid, hvis de ikke fjernes fra printeren forinden.

- ▶ Tag blækpatronen ud og sæt beskyttelseshætten på (som beskrevet nedenfor), hvis du ikke skal bruge printeren i længere tid. Vi anbefaler, at dette gøres ved stilstandstider fra ca. 6 timer. Beskyttelseshætten sørger for, at blækdysen ikke tørrer ind

#### Fjern blækpatronen

- ▶ Tryk på knappen **Kør printermodul til serviceposition** på touchskærmen. Printermodul kører derefter til en position, hvor blækpatronen kan fjernes.
- ▶ Åbn servicedækslet.

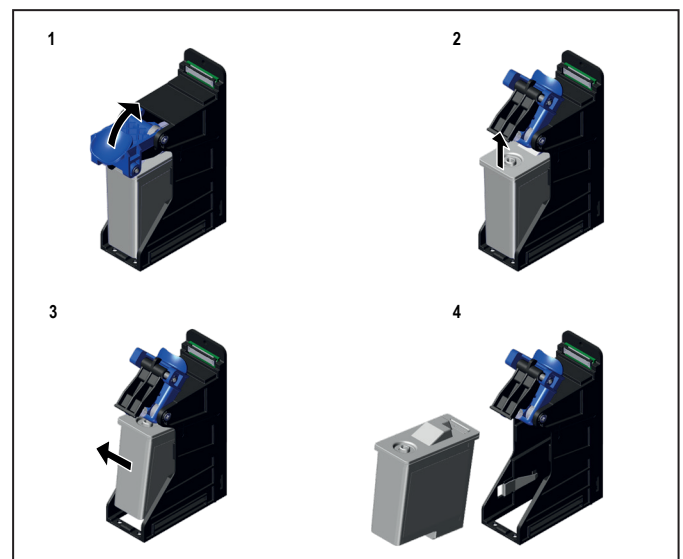

Billede 5.1 Fjern blækpatronen

- ▶ Billede 1: Vip den blå låsetap op.
  - ▶ Billede 2: Træk blækpatronen en smule op.
  - ▶ Billede 3: Hold blækpatronen på skrå og tag den ud af holderen.
- På billede 4 ses blækpatronen, der er taget ud af holderen.

#### Montering af beskyttelseshætte

#### **OBS**

##### Tingsskader!

Tages blækpatronen ud af holderen og opbevares ubeskyttet, kan blækket tørre ind.

- ▶ Sæt beskyttelseshætten på, som beskrevet nedenfor, hvis blækpatronen skal opbevares i længere tid.
- ▶ Opbevar ikke blækpatronen med påsat beskyttelseshætte med dysepladen vendt nedefter.

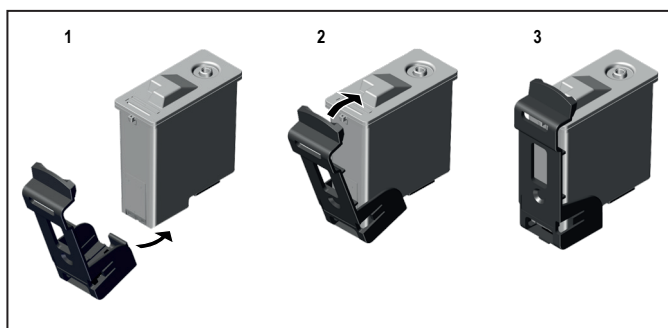

Billede 5.2 Montering af beskyttelseshætte

- ▶ Billede 1: Sæt beskyttelseshætten på plads på skrå under dyseplade.
- ▶ Billede 2: Tryk på beskyttelseshætten, indtil lasken går i hak i kærven på oversiden.

Billede 3 viser den påsatte beskyttelseshætte.

#### Demontering af beskyttelseshætte

Beskyttelseshætten skal tages af, før blækpatronen sættes ind i holderen.

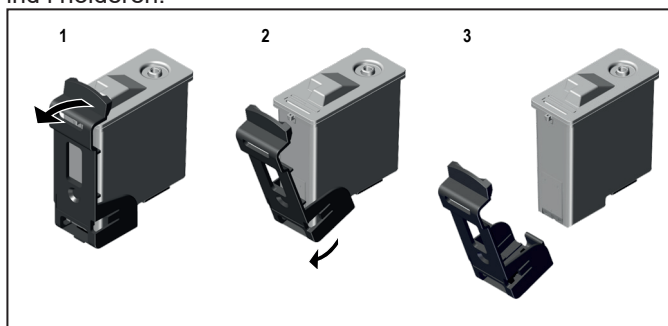

Billede 5.3 Demontering af beskyttelseshætte

- ▶ Billede 1: Træk beskyttelseshætten let bagud i lasken, så den løsnes fra kærven
  - ▶ Billede 2: Tag beskyttelseshætten af let på skrå.
- Billede 3 viser den fjernede beskyttelseshætte.

## 5.1.2 Blækkets holdbarhed

Blækkets holdbarhed påvirker printkvaliteten, for hvis blækket er indtørret, blevet for gammelt eller ændret, stopper blækket dysen til, farverne bliver ujævne eller pigmenterne nedbrydes, hvilket medfører udskrifter af dårlig kvalitet med blege farver samt striber eller bestandigheden forringes.

- ▶ Fjern blækpatronen, hvis den er tom eller holdbarhedsdatoen er overskredet.
- ▶ Brug intet blæk, hvis udløbsdatoen er overskredet. Er udløbsdatoen for blækket næsten udløbet, ses en melding på touchskærmen. Udskift blækpatronen i dette tilfælde.
- ▶ Brug kun produkter, som er produceret eller godkendt af Weidmüller (M-Print® PRO, MultiCards og blækpatroner). Ellers er der ingen garanti for printkvalitet og bestandighed.



Forstyrrelser og skader på printeren, som skyldes brug af ikke godkendt og uegnet tilbehør og forbrugsmaterialer, er udelukket fra garantien.

## 5.2 Ilæggelse af MultiCard

MultiCards kan ilægges direkte uden forudgående behandling.

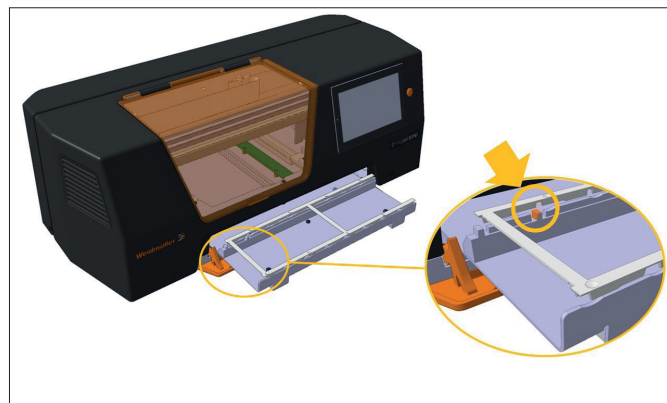

Billede 5.4 Ilæggelse af MultiCard

- ▶ Læg et MultiCard med den lukkede side mod venstre ned i skuffen, indtil noten (udbulingen) på MultiCard passer ind i skinnens tap på skuffen (se pilen).

## 5.3 Softwareindstillinger

Printeren tildeles og kalibreres med mærkningssoftwaren M-Print® PRO.



Der skal udskrives et MultiCard for at fastlægge indstillingerne. MultiCard fastgøres ikke heraf. Det printede MultiCard kan rengøres med koldt vand og bruges igen.

Informationer om indstillingerne findes i brugermanualen til mærkningssoftwaren M-Print® PRO.

## 5.4 Printning af MultiCard

- ▶ Start mærkningssoftwaren M-Print® PRO.
- ▶ Vælg det ønskede MultiCard.
- ▶ Indtast en tekst, eller tilføj et billede eller en stregkode, som skal printes.
- ▶ Start printningen via M-Print® PRO og fortsæt, som beskrevet i kapitel 5.2 på side 25.

Udskriftsjobbet kan også gemmes på et USB-stik i M-Print® PRO og derefter sætte dette i printerens USB-port.

Udskriftsjobbet vælges så på touchskærmen og startes (se betjening på touchskærm i undermenuen **USB-stik udskriftsjobs**).



Informationer om udskrivning findes i brugermanualen til mærkningssoftwaren M-Print® PRO.

### 5.4.1 Fikseringsindstillinger

Fikseringsindstillingerne til MultiCard indstilles automatisk. Fikseringsindstillingerne kan tilpasses i mærkningssoftwaren M-Print® PRO.

Kontrollér hvert MultiCard for gnide- og ridsebestandighed efter printningen.



Yderligere informationer om tilpasningen af fikseringsindstillinger findes i brugermanualen til mærkningssoftwaren M-Print® PRO.

## 5.5 Betjening på touchskærm

Touchskærmen har et 5" farvedisplay med symboler, grafik, web- og QR-koder, styreelementer og widgets.

Touchskærmen muliggør en udvidet styring af printerens samt overvågning af udskriftsjobs med informationer om printerindstillinger og udskriftsjobs.

Følgende indstillinger udføres på touchskærmen:

- Indstilling af det ønskede sprog til touchskærmen,
- kontrol, udskrivning og sletning af udskriftsjobs,
- Informationer om printerens, f.eks. blækpatronernes niveau

### 5.5.1 Systemstatus

- ▶ Tryk på **Systemstatus** nederst på menulinjen, for at åbne hovedmenuen med det samme navn.

Printerens aktuelle status ses af hovedmenuen **Systemstatus**: Information, om blækpatronen er parat samt niveau.



Billede 5.5 Hovedmenu systemstatus

### 5.5.2 Jobs

- ▶ Tryk på **Jobs** nederst på menulinjen, for at åbne hovedmenuen med det samme navn.

I undermenuen **Jobs** ses de udskriftsjobs, der er blevet sendt i printerens i M-Print® PRO.



Billede 5.6 Hovedmenu jobs

- ▶ Vælg et udskriftsjob med et tryk på knappen **Forrige udskriftsjob** eller **Næste udskriftsjob**.

Det netop valgte udskriftsjob ses under Vis udskrift.

- ▶ Tryk på knappen **Start udskriftsjob** for at starte det netop valgte udskriftsjob.

Derefter åbner skuffen sig automatisk. Der åbnes en dialogboks på touchskærmen med forespørgsel om det passende MultiCard.

- ▶ Læg et MultiCard ned i holderen, der passer til udskriftsjobbet.
- ▶ Tryk på touchskærmen, når der er blevet lagt et passende MultiCard i.

Skuffen lukker og printningen starter.

### USB-stik udskriftsjobs

I undermenuen **USB-stik udskriftsjobs** kan udskriftsjobs, der forinden er blevet eksporteret til et USB-stik, indlæses i M-Print® PRO. USB-stikket tilsluttes printerens. Udskriftsjob vises og kan udføres.

- ▶ Eksporter udskriftsjobs fra M-Print® PRO til et USB-stik.



Informationer om eksport af udskriftsjobs findes i brugermanualen til mærkningssoftwaren M-Print® PRO.

- ▶ Sæt USB-stikket i printerens. Udskriftsjobbene på USB-stikket indlæses.
- ▶ Åbn hovedmenuen **Jobs**.
- ▶ Tryk på **USB-stik udskriftsjobs**. Derefter åbner der sig en dialogboks, så udskriftsjobs kan vælges.
- ▶ Vælg et udskriftsjob og bekræft dit valg.

## 5.5.3 Indstillinger

- ▶ Tryk på **Indstillinger** nederst på menulinjen, for at åbne hovedmenuen med det samme navn.



Få installation udført af fagudlærte. Der kræves administratorrettigheder til dette.

I undermenuen **Indstillinger** oprettes kommunikationen til netværket via et LAN-kabel.

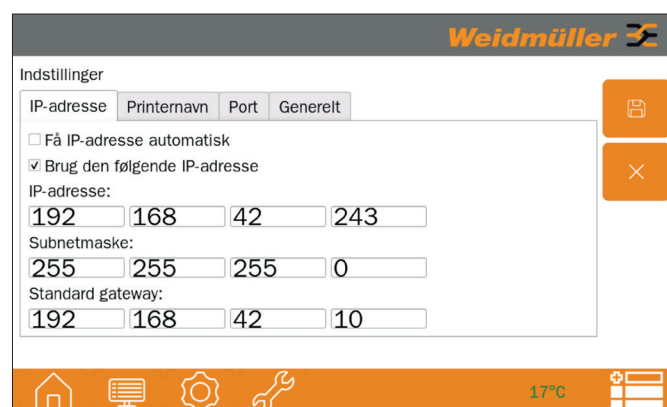

Billede 5.7 Undermenu indstillinger - faneblad IP-adresse

### IP-adresse

Du kan enten aktivere en dynamisk adressetildeling (DHCP) **Automatisk angivelse af IP-adresse** eller en statisk adressetildeling **Brug den følgende IP-adresse**.

Dynamisk IP-adresstildeling (DHCP):

- DHCP-serveren skal være i netværket.
- IP-adressen og subnetmasken angives automatisk af DHCP-serveren.
- Printerens får en anden IP-adresse efter opstart ved en dynamisk adressetildeling.

Statisk IP-adresstildeling:

- Den indtastede IP-adresse og subnetmasken er statiske parametre, der ikke ændres for printerens.
- Oplysningerne til IP-adresse og subnetmaske skal indtastes manuelt.

- ▶ Vælg den ønskede IP-adresstildeling.

### Printernavn

Det forindstillede printernavn er altid serienummeret. Du kan give printerens et andet navn, så du f.eks. nemmere kan finde den.

- ▶ Indtast det nye navn via det virtuelle tastatur og bekræft indtastningen.

### Port

Den forindstillede port er "8181". Du kan ændre porten alt efter netværksprotokollen.

- ▶ Indtast porten via det virtuelle tastatur og bekræft indtastningen.
- ▶ Klik på **Gem** for at gemme indstillingerne.

### Generelt



Billede 5.8 Undermenu indstillinger - faneblad Generelt

- ▶ Vælg funktionen **Slet job ved genstart**, hvis udskrifts-jobb skal slettes efter en genstart.
- ▶ Vælg funktionen **Slet job efter udskrivning**, hvis udskriftsjobbet skal slettes efter udskrivningen.
- ▶ Vælg funktionen **Udvidet log (i DB)**, hvis der skal indtastes ekstra informationer i printerens database (f.eks. til en enheds- eller fejlanalyse hos producenten).

### 5.5.4 Sprog

Sproget for brugerfladen kan indstilles i undermenuen **Sprog**.



Billede 5.9 Undermenu Sprog

- ▶ Vælg det ønskede sprog. Sproget ændres, næste gang styringen startes.

### 5.5.5 Service

Følgende funktioner er mulige i undermenuen **Service**: **Dysetest, adgang, aktivér blæk** og **opdatering**.

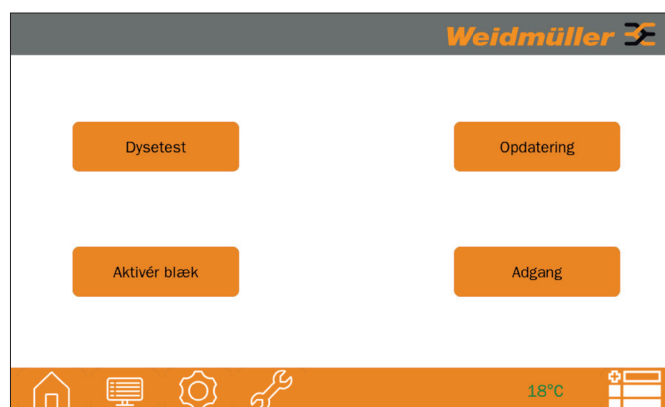

Billede 5.10 Undermenu service

#### Dysetest

Der kan foretages en dysetest i denne undermenu. Det bliver kontrolleret med en dysetest, om dyserne fungerer. Når der trykkes på knappen **Dysetest**, åbner der sig en dialogboks med flere dysetests, der kan udføres.

- ▶ Vælg en dysetest i dialogboksen og bekræft dit valg.

Derefter åbner skuffen sig. Der ses en ny dialogboks på touchskærmen. Der bliver spurgt efter det MultiCard, der skal bruges til dysetesten, i dialogboksen. Der er tre Mul-

tiCard varianter til rådighed til dysetesten: CC 30/60, DEK 5/5 og SFX 11/60.

- ▶ Vælg en MultiCard-variant, der er til rådighed for at gennemføre en dysetest.
- ▶ Læg et passende MultiCard ned i skuffen.
- ▶ Bekræft forespørgslen, når der er blevet lagt et passende MultiCard i.

Dysetesten starter og derefter åbner skuffen sig automatisk med det printede MultiCard.

### Adgang

Weidmüller-service kan få adgang til printerens funktioner og parameterdata i denne undermenu.

Med et tryk på knappen **Adgang**, åbner der sig en dialogboks med informationer for servicemedarbejderen:

- Serienummer
- ID1
- ID2

Kunden får et password til printerens autentificering.

- ▶ Kontakt Weidmüller-service for at få passwordet:

Weblink:

[https://www.weidmueller.com/int/company/our\\_company/locations/index.jsp](https://www.weidmueller.com/int/company/our_company/locations/index.jsp)

QR-kode:



- ▶ Informér Weidmüller-service om de oplysninger, der står på touchskærmen (serienummer, ID1, ID2). Weidmüller-service giver dig derefter et password.
- ▶ Indtast passwordet via det virtuelle tastatur.

### Aktivér blæk

- ▶ Tryk på knappen aktivér blæk for at ryste blækpatronen.

Når der er blevet trykket på knappen, rystes den blækpatron, der er blevet isat i printermodulet, i et par minutter. Forløbet ses her i % i dialogboksen.

Når dette er afsluttet, tages blækpatronen ud af printerens og dysepladen tørres af. Kontrollér, om der er en sort plet på kluden.

### Opdatering

Firmwaren opdateres via denne undermenu (se kapitel 6.6.2 på side 34).

## 5.5.6 Systeminformationer

Der findes informationer om printerens parametre og data i undermenuen **Systeminformationer**.

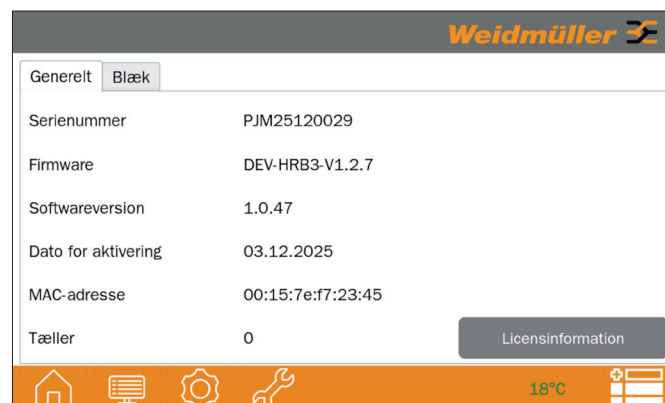

Billede 5.11 Undermenu systeminformationer - faneblad Generelt

I fanebladet **Blæk** finder du informationer om blækkets samt blæktankens niveau.

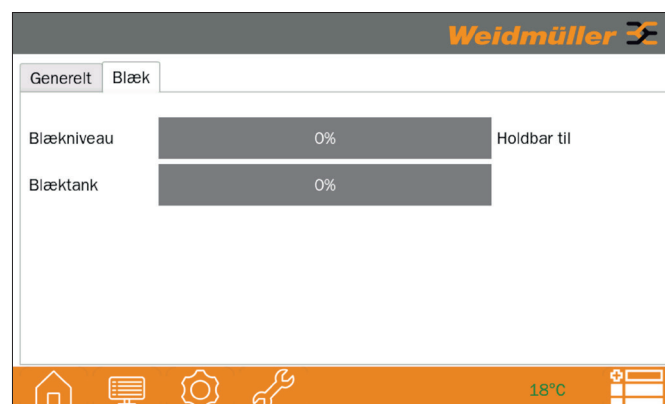

Billede 5.12 Undermenu systeminformationer - faneblad Blæk

## 6 Rengøring og vedligeholdelse

### 6.1 Sikkerhedsanvisninger

#### **FARE**

##### Livsfare, strømstød!

- ▶ Tag aldrig afdækningen af enheden under alle vedligeholdelses- og rengøringsarbejder.

#### **OBS**

##### Tingsskader!

Skader på printer ved aggressive rengøringsmidler!

- ▶ Brug ingen skurrende midler eller opløsningsmidler til rengøringen af yderfladerne samt af touchskærmen.

### 6.2 Rensning af blækpatron

#### **FORSIGTIG**

##### Sundhedsfare pga. blæk!

- ▶ Kommer huden i berøring med blæk, skal blækket vaskes grundigt af med vand og sæbe.
- ▶ Kommer der blæk i øjnene, skal øjnene skylles med det samme med rigeligt, rent vand.

Hærdede rester af blæk kan fjernes med en manuel rengøring.



Der er vedlagt en rengøringsklud til rengøringen af blækpatronen. Du kan også bruge klude, der er vædet op i opløsningsmidler med isoporopanol (f.eks. også pudseklude til briller)

- ▶ Tryk på knappen **Kør printermodulet til serviceposition** på touchskærmen. Printermodulet kører derefter til en position, hvor blækpatronen kan fjernes.
- ▶ Åbn servicedækslet.

#### Fjern blækpatronen

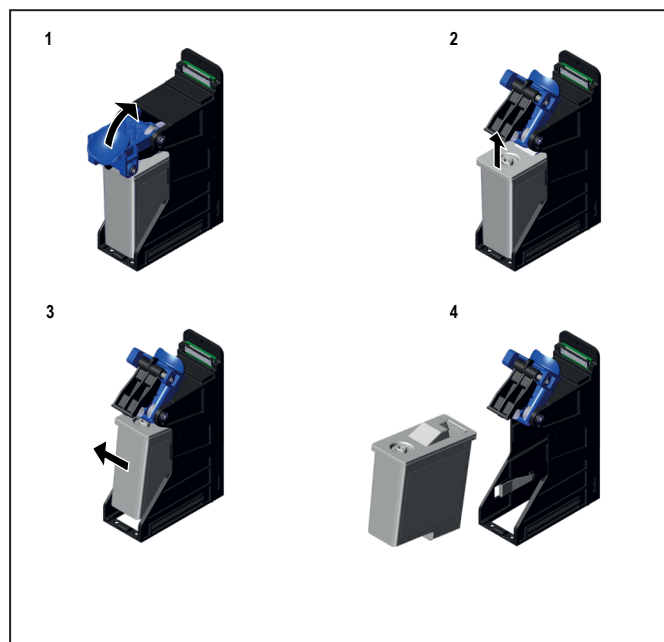

Billede 6.1 Fjern blækpatronen

Blækpatronen tages ud i flere trin:

- ▶ Trin 1: Vip den blå låsetap op.
- ▶ Trin 2: Træk blækpatronen en smule op.
- ▶ Trin 3: Træk blækpatronen en smule skråt.
- ▶ Trin 4: Tag så blækpatronen ud af printermodulet.

#### Rensning af blækpatron

- ▶ Tryk en rengøringsklud fast foran blækpatronens dyseplade.
- ▶ Ryst blækpatronen et par gange, mens dysepladen vender nedefter, indtil rengøringskluden bliver farvet.
- ▶ Tør dysepladen af med rengøringskluden.

## Isætning af blækpatroner

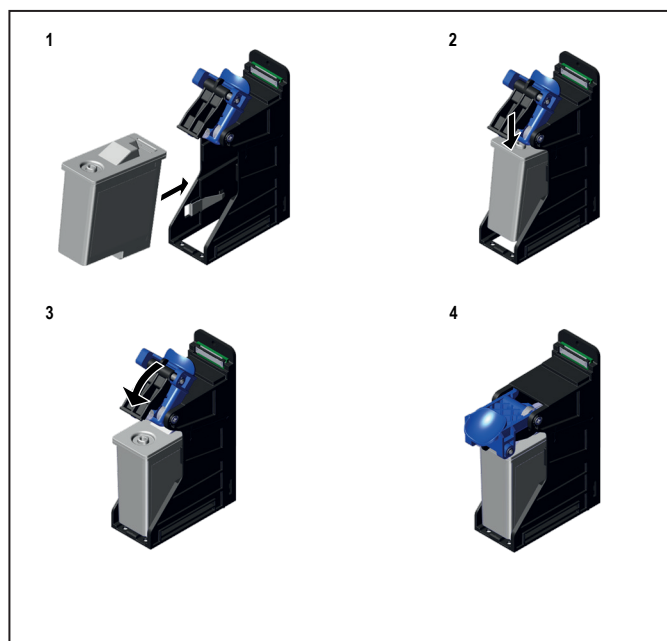

Billede 6.2 Isætning af blækpatroner

- ▶ Billede 1: Sæt blækpatronen let på skrå ind i holderen.
- ▶ Billede 2: Tryk blækpatronen en smule ned.
- ▶ Billede 3: Vip den blå låsetap ned.

Billede 4 viser blækpatronen, der er sat ind i printermodu-  
let.

Blækpatronen er nu blevet rensat korrekt og isat printermodu-  
let.

## 6.3 Udskiftning af blækpatroner

### **⚠ FORSIGTIG**

#### Sundhedsfare pga. blæk!

- ▶ Kommer huden i berøring med blæk, skal blækket vaskes grundigt af med vand og sæbe.
- ▶ Kommer der blæk i øjnene, skal øjnene skylles med det samme med rigeligt, rent vand.

- ▶ Har du indtaget blæk, skal munden skylles med det samme. Drik rigeligt vand og fremkald ikke opkastning.
- ▶ Opbevar blækpatronen uden for børns rækkevidde.

### **OBS**

#### Tingsskader!

Bruges der for gammelt blæk, er resultatet en nedsat print-  
kvalitet og bestandighed.



Udskift først blækpatronen, når alle aktuelle ud-  
skriftsjobs er udført.

- ▶ Udskift blækpatronen, når den er tom eller udløbsdatoen er overskredet.

Der ses en melding herom på touchskærmen i begge til-  
fælde. Udløbsdatoen ses på emballagen og etiketten.

- ▶ Overhold venligst følgende anvisninger:
  - Berør aldrig blækpatronens dyseplade.
  - Blækpatronen må ikke rystes, skilles ad og ikke fyldes op igen.
  - Opbevar uåbnede blækpatroner køligt og tørt (anbefalet 4° C til 21° C).
- ▶ Tryk på knappen **Kør printermodulet til serviceposition** på touchskærmen. Printermodulet kører derefter til en position, hvor blækpatronen kan fjernes.
- ▶ Åbn servicedækslet.

### Fjern blækpatronen

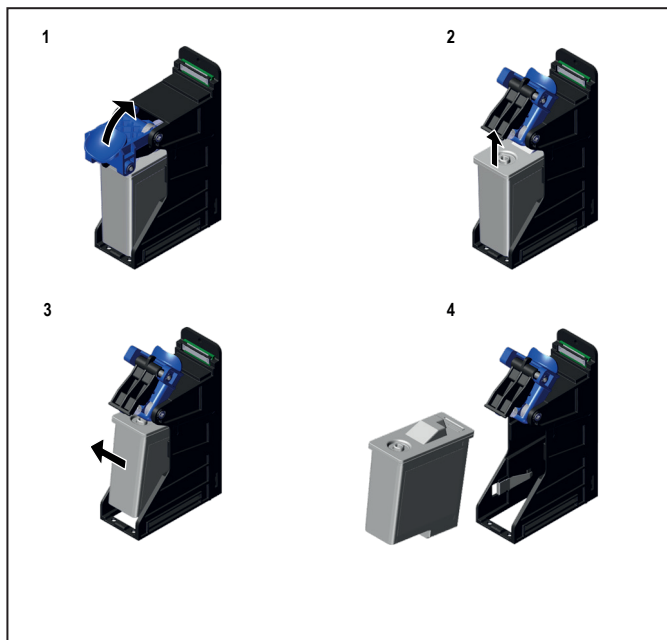

Billede 6.3 Fjern blækpatronen

Blækpatronen tages ud i flere trin:

- ▶ Trin 1: Vip den blå låsetap op.
- ▶ Trin 2: Træk blækpatronen en smule op.
- ▶ Trin 3: Træk blækpatronen en smule skråt.
- ▶ Trin 4: Tag så blækpatronen ud af printermodulet.

- ▶ Pak blækpatronen ind i den originale emballage, så rester af blæk ikke kan sive ud.



Du kan derefter sende blækpatronen til Weidmüller Vertriebsgesellschaft eller aflevere den i en lokal genbrugsplads.

- ▶ Tag blækpatronen ud af emballagen.

### Isætning af blækpatroner

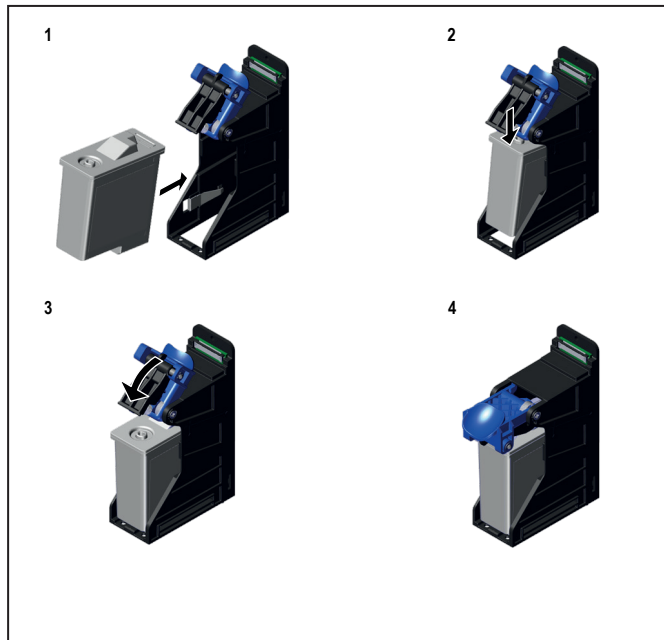

Billede 6.4 Isætning af blækpatroner

- ▶ Billede 1: Sæt blækpatronen let på skrå ind i holderen.
- ▶ Billede 2: Tryk blækpatronen en smule ned.
- ▶ Billede 3: Vip den blå låsetap ned.

Billede 4 viser blækpatronen, der er sat ind i printermodulet.

Blækpatronen er nu sat korrekt i printermodulet.

## 6.4 Udskift blæktank



Udskift først blæktanken, når det aktuelle udskriftsjob er blevet udført og når der ses en melding på touchskærmen, der opfordrer til udskiftningen.

- ▶ Fra et niveau på 80 %: Bestil en ny blæktank.
- ▶ Ved et niveau på 100 %: Udskift blæktanken.



Printeren standser, når servicedækslet åbnes.

### Tag blæktank ud

- ▶ Tryk på knappen **Kør printermodulet til serviceposition** på touchskærmen. Printermodulet kører derefter til en position, hvor blæktanken kan trækkes ud.

- ▶ Åbn servicedækslet.

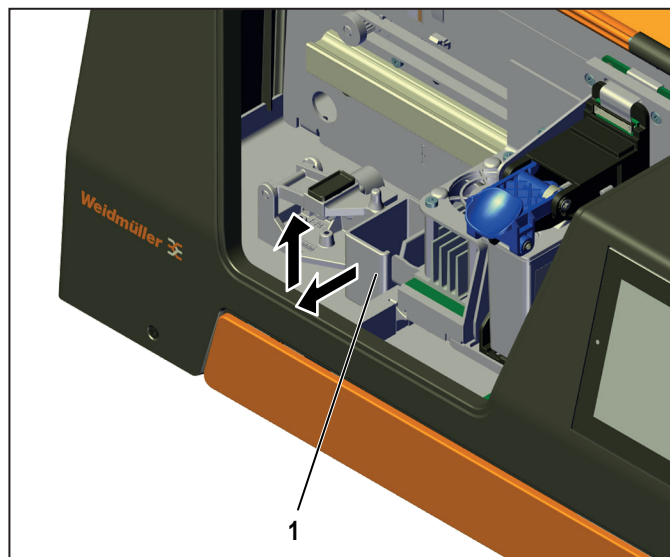

Billede 6.5 Tag blæktank ud

- ▶ Træk blæktanken (1) ud af holderen i pilens retning.

#### Isætning af blæktank

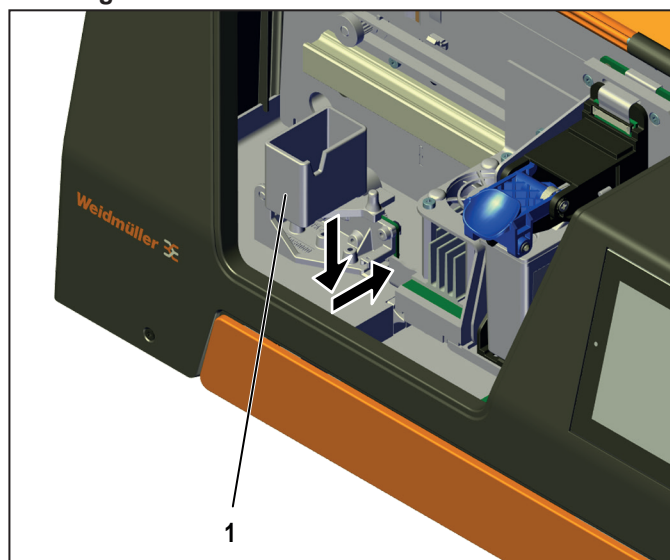

Billede 6.6 Isætning af blæktank

- ▶ Sæt den nye blæktank (1) ind i pilens retning.

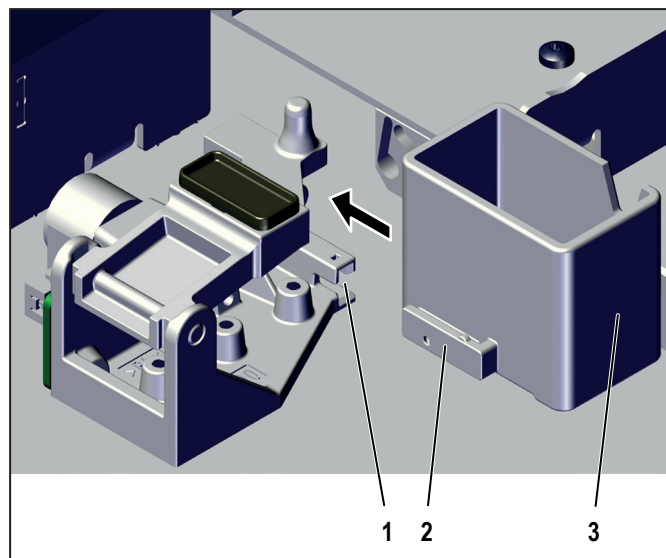

Billede 6.7 Isætning af blæktank - detaljer

- ▶ Sørg for at retningen er korrekt, når blæktanken (3) skal isættes. Fjederen (2) skal kunne skubbes korrekt ind i noten (1).

## 6.5 Rengøring af printerafdækning/touchskærm

### OBS

#### Tingsskader!

Bruges der flygtige rengøringsmidler, kan dette forårsage misfarvninger og revner på printerens afdækning.

- ▶ Brug derfor ingen flygtige kemikalier såsom benzen eller fortyndingsmiddel.

- ▶ Rengør jævnligt printerens afdækning med en blød, tør eller let fugtig klud.
- ▶ Er den meget snavset, skal printerens afdækning først gøres ren med en klud, der er vædet op i et neutralt rengøringsmiddel. Tør derefter af med en let fugtig klud og til sidst med en tør klud.
- ▶ Rengør jævnligt touchskærmen med et rengøringsmiddel til touchskærme samt en blød, fugtfri klud.



## 7 Afhjælpning af forstyrrelser

### 7.1 Generelle anvisninger

Følgende foranstaltninger kan være med til at undgå forstyrrelser:

- Sørg for, at printeren står på en jævn overflade.
- Sørg for, at printeren ikke udsættes for rystelser.
- Sørg for, at MultiCard er placeret korrekt.
- Brug kun originale Weidmüller-blækpatroner.
- Fjern aldrig printerafdækningen.

#### Meldinger på touchskærm

En melding i touchskærmen angiver en forstyrrelse i printeren eller hvis brugeren skal gribe ind.

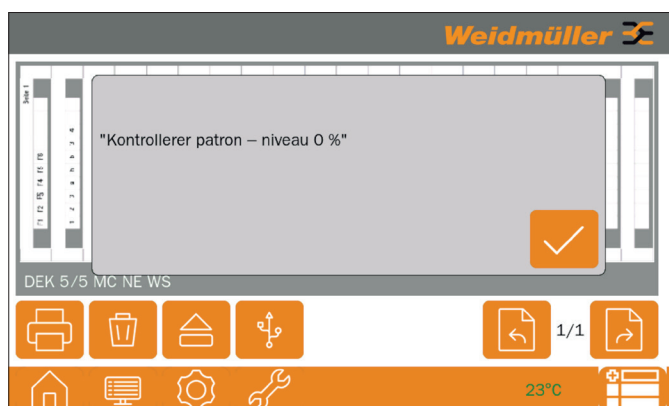

Billede 7.1 Fejlmelding (eksempel)

- ▶ Tryk på knappen **Bekræft** for at bekræfte den aktuelle fejlmelding og lukke dialogboksen.
- ▶ Tryk på knappen **Meldingshistorik** for at få en oversigt over aktuelle og sidst opståede fejlmeldinger.

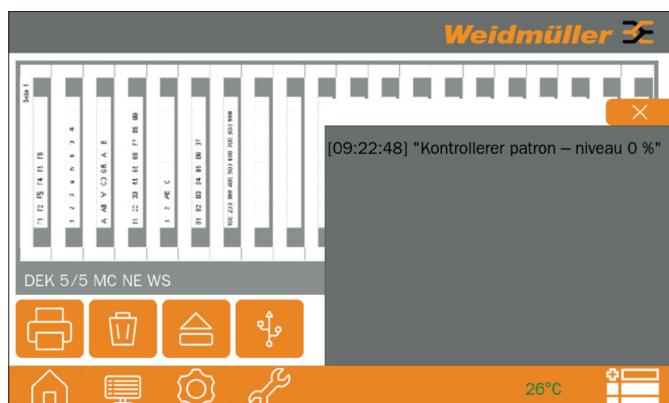

Billede 7.2 Meldingshistorik (eksempel)

- ▶ Tryk på knappen **Forkast** for at lukke dialogboksen.

## 7.2 Liste over forstyrrelser

Forstyrrelse/kode	Årsag	Foranstaltning
Printeren kan ikke tilsluttes med USB-kabel.	USB-kablet er defekt.	Udskift det defekte USB-kabel med et fejlfrit USB-kabel.
	Der blev brugt en forkert USB-port.	Vælg USB-B-Connector printer/pc på bagsiden til USB-forbindelsen mellem printeren og pc'en (se kapitel 3.1.2 på side 13).
Printeren kan ikke tilsluttes med Ethernet.	Netværkskablet er defekt.	Udskift det defekte netværkskabel med et fejlfrit kabel.
	Printerens IP-adresse er ikke korrekt.	Kontrollér, om printerens IP-adresse er blevet angivet korrekt. Få i dette tilfælde igen tildelt printerens IP-adresse (se kapitel 5.5.3 på side 27).
	Printeren og computeren, hvorpå M-Print® PRO er installeret, er ikke i det samme netværk.	Printer og computer skal være i det samme netværk. Kontakt din administrator.
Trykbilledet er dårligt.	Blækpatronens dyseåbning er tilstoppet.	Udfør en dysetest (se kapitel 5.5.5 på side 28). Udfør en manuel rengøring efter behov (se 6.2 på side 30).
	Printerens temperatur er over 30° C.	Placer printeren et køligere sted. Tør forinden dysepladen af igen på blækpatronen.
Blækket fikseres ikke nok og kan tørres af.	Fikseringen er for svag.	Øg fikseringen (tid, intensitet) i mærkningssoftwaren M-Print® PRO (se brugermanualen til M-Print® PRO).
	Forsyningsspændingen er for lav.	Kontrollér, at spændingsforsyningen mindst udgør 210 volt.
De trykte mærker har blærer efter udskrivningen.	Fikseringen er for kraftig.	Reducer fikseringen (tid, intensitet) i mærkningssoftwaren M-Print® PRO (se brugermanualen til M-Print® PRO).
	Forsyningsspændingen er for høj.	Kontrollér, at spændingsforsyningen maksimalt udgør 240 volt.
Trykket er ikke centreret på et-hvert mærke.	Der er en målbar afvigelse i tolerancen for MultiCard. Dette kan ske pga. forskellig luftfugtighed.	Mål et MultiCards faktiske mål og ret værdierne til i M-Print® PRO softwaren i menupunktet "Indmål fil/mærketype".

## 8 Standsning af printer

### 8.1 Sluk for printeren

#### 8.1.1 Fjern MultiCard

Et MultiCard skal kun fjernes, hvis der er et MultiCard i printeren.

- ▶ Tryk på knappen **Åbn/luk skuffe** på touchskærmen for at åbne skuffen.
- ▶ Tag MultiCard ud af skuffen.
- ▶ Tryk på knappen **Åbn/luk skuffe** på touchskærmen for at lukke skuffen.

#### 8.1.2 Fjern blækpatronen

- ▶ Tryk på knappen **Kør printermodulet til serviceposition** på touchskærmen. Printermodulet kører derefter til en position, hvor blækpatronen kan fjernes.
- ▶ Åbn servicedækslet.
- ▶ Tag blækpatronen ud af holderen (se kapitel 5.1.1 på side 24).
- ▶ Placer beskyttelseshætten på blækpatronen (se kapitel 5.1.1 på side 24).
- ▶ Luk servicedækslet.
- ▶ Tryk på knappen **Systemstatus** på touchskærmen. Holderen til blækpatronen kører derefter til home-positionen.
- ▶ Sluk printeren med et tryk på tænd-/slukknappen.
- ▶ Træk alle kabler af printeren.
- ▶ Fastgør servicedækslet med tape.

### 8.2 Pak printeren ind og transporter den

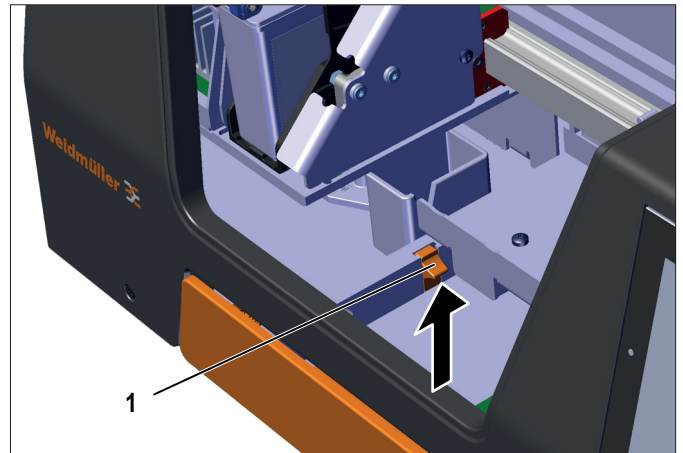

Billede 8.1 Tryk transportsikringen op

- ▶ Træk transportsikringen (1) op, så den rager en smule op.
- ▶ Brug kun den originale emballage til printerens transport.
- ▶ Har du ikke længere den originale emballage, kan du bestille et emballagesæt hos Weidmüller Interface GmbH & Co. KG.

### 8.3 Bortskaffelse af printer

- ▶ Send printeren til Weidmüller Vertriebsgesellschaft. Weidmüller genanvender og bortskaffer din printer i overensstemmelse med aktuelle love og forskrifter. Weidmüller påtager sig de løbende omkostninger hertil.
- ▶ Alternativ: Aflever printeren til en lokal genbrugsplads for elektronisk affald.

## 9 Bilag

### 9.1 Tekniske data

Tekniske data	
Trykmateriale	Weidmüller MultiCards
Teknologi	Inkjetprintning med UV-hærdning
Printopløsning	600 dpi
Mærkningssoftware	M-Print® PRO
Systemkrav	Microsoft Windows® 10 eller 11
Tilførsel	MultiCard ilægges manuelt
Udskrivningshastighed	ca. 1,5 minutter per MultiCard
Grænseflader	USB 2.0 og netværk 10 Base-T / 100 Base-TX
Spændingsforsyning	100-240 VAC, 50/60 Hz, 72 W
Anvendelsessted	Kontorbetingelser
Omgivelsestemperatur	18° C til 30° C 65° F til 86° F
Relativ luftfugtighed	10 % - 80 %
Mål (L x B x H)	Dybde: 540 mm Bredde: 330 mm Højde: 190 mm
Vægt	8,5 kg (18,74 lb) med emballage
Blæksystem	Blækpatron (sort)

## 9.2 Bestillingsdata

Produkt/reservedel	Betegnelse og bestillingsnr.
Inkjet-printer	Print <b>Jet MINI</b> 3049980000
Blækpatron	PJM INK K 3062650000
Blæktank	PJM Waste PAD 3062640000
Brugermanual	<p>Brugermanualen kan downloades på internettet:  <a href="https://eshop.weidmueller.com">https://eshop.weidmueller.com</a></p> <p>Indtast varenummeret 3049980000 i søgefeltet i onlineshoppen. Du finder downloadlinks til aktuelle dokumenter og produktdownloads under menupunktet "Software Support".</p>

## 9.3 Overensstemmelseserklæring

PrintJet MINI overholder de gældende, grundlæggende sikkerheds- og sundhedskrav i EU-direktiverne:

2014/35/EU Lavspændingsdirektivet  
 2014/30/EU EMC-direktivet  
 2011/65/EU RoHS

Overensstemmelseserklæringen findes i onlineshoppen på <https://eshop.weidmueller.com>

Indtast varenummeret 3049980000 i søgefeltet i onlineshoppen. Du finder downloadlinks til aktuelle dokumenter og produktdownloads under menupunktet "Software Support".